

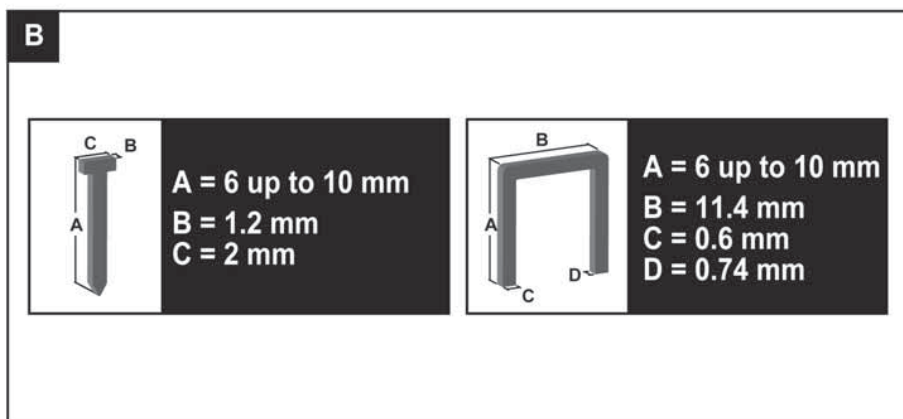

FDN 3025-A

---



**C****D**

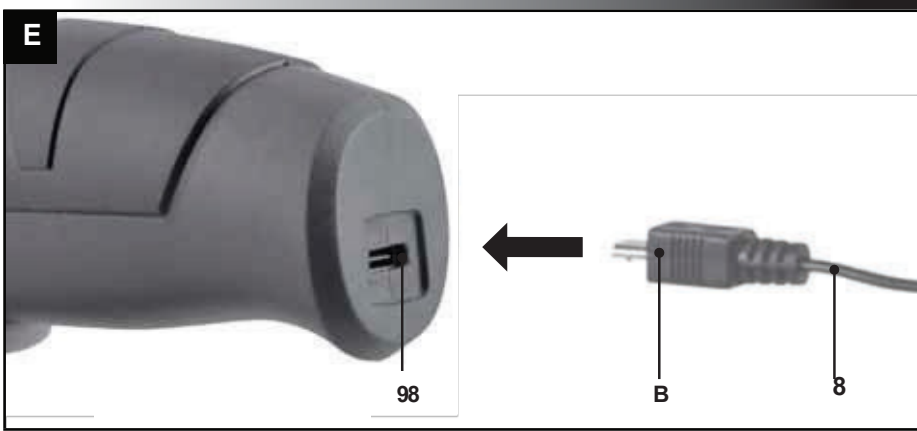

# Pistol de unghii fără fir de 4V

## MANUALUL UTILIZATORULUI

Vă mulțumim că ați achiziționat această șurubelniță fără fir cu lanternă. Înainte de a începe să o folosiți, vă rugăm să citiți cu atenție acest manual de utilizare și să îl păstrați pentru o eventuală utilizare ulterioară.

### CUPRINS



1. INSTRUCȚIUNI GENERALE DE SIGURANȚĂ .....	6
2. SIMBOLURI .....	7
3. DESCRIERE .....	8
4. OPERAȚIUNE .....	8
5. ÎNTREȚINERE .....	10
6. DATE TEHNICE .....	11
7. INSTRUCȚIUNI DE UTILIZARE .....	12
8. ÎNTREȚINERE ȘI DEPOZITARE .....	15
9. DISPOZIȚIE.....	17

# 1. SIGURANȚĂ GENERALĂ INSTRUCȚIUNI

## AVERTISMENT!

Citiți cu atenție manualul de instrucțiuni înainte de utilizare.

### **Avertismente importante privind siguranța**

-  Despachetați produsul cu atenție și asigurați-vă că nu aruncați nicio parte a ambalajului înainte de a găsi toate componentele produsului.
-  Păstrați produsul într-un loc uscat și ferit de accesul copiilor.
-  Citiți toate avertismentele și instrucțiunile. Nerespectarea avertismentelor și a instrucțiunilor de avertizare poate avea ca rezultat un accident, un incendiu și/sau o rănire gravă.

### **Ambalare**

Produsul este plasat într-un ambalaj care previne deteriorarea în timpul transportului. Acest ambalaj este o materie primă și, prin urmare, poate fi predat pentru reciclare.

### **Instrucțiuni de utilizare**

Înainte de a începe să lucrați cu mașina, citiți următoarele reguli de siguranță și instrucțiuni de utilizare.

Familiarizați-vă cu elementele de funcționare și cu utilizarea corectă a aparatului. Păstrați manualul într-un loc sigur pentru consultări ulterioare. Vă recomandăm să păstrați ambalajul original, inclusiv materialele de ambalare interioare, bonul de casă și cardul de garanție pentru o perioadă minimă de garanție.

Pentru un caz de transport, împachetați aparatul în cutia originală de la producător, asigurând astfel o protecție maximă a produsului în timpul unui eventual transport (de exemplu, mutarea sau trimiterea la o stație de service).

### Notă:

În cazul în care predați aparatul unei alte persoane, predați-l împreună cu manualul. Respectarea instrucțiunilor de utilizare anexate este o condiție prealabilă pentru utilizarea corectă a mașinii. Manualul de utilizare include, de asemenea, instrucțiuni de utilizare, întreținere și reparații.

**Producătorul nu își asumă nicio răspundere pentru accidente sau daune care rezultă din nerespectarea acestui manual.**

## 2. SIMBOLURI



Produsul este conform cu standardele și reglementările aplicabile.



Citiți cu atenție manualul de instrucțiuni înainte de utilizare.



Utilizați echipament de protecție a ochilor



Utilizarea echipamentului de protecție a urechilor

### 3. DESCRIERE

Numerele din text se referă la diagramele de la paginile 2 - 4.

1. Pârghie de reîncărcare
2. Arborele cartușului
3. Comutator
4. "0/1" comutator
5. Top
6. Ac de siguranță
7. Fereastra nivelului de umplere a cartușului
8. Cablu încărcător
9. Priză de încărcare
10. Lumina de indicare a bateriei

### 4. OPERAȚIUNE

#### Încărcarea dispozitivului (Fig. A)

- ☼ Conectați cablul încărcătorului (8) (inclus) la un adaptor (neinclus).
- ☼ Conectați cablul încărcătorului (8) la aparat. (Fig. E)
- ☼ Conectați fișa încărcătorului la o priză electrică și așteptați o vreme. Lumina de indicare a încărcătorului (10) se va aprinde și va arăta starea de încărcare.

LED	Starea încărcătorului
Roșu	Încărcarea bateriei este în curs.
Verde	Încărcarea bateriei s-a încheiat, bateria este complet încărcată.

După ce bateria este complet încărcată, scoateți fișa încărcătorului din priză și scoateți fișa mică din dispozitiv.

Încărcarea completă a bateriei poate dura până la 2-3 ore.

Dacă indicatorul de încărcare cu LED roșu începe să lumineze în timpul funcționării, acest lucru indică faptul că bateria se va descărca în curând.

#### Aplicație (Fig. B)

- ☼ Pentru acest instrument, utilizați una dintre următoarele lungimi pentru capse sau cuie: Capse: 6 până la 10 mm
- ☼ Unghii: 6 până la 10 mm

#### Încărcarea cuielelor sau capsele (Fig. C)

- ☼ Alegeți cuiul sau capsă potrivită pentru treaba



respectivă. Țineți dispozitivul de fixare cu partea inferioară în sus.

- ☼ Deschideți arborele cartușului (2) prin apăsarea ușoară a manetei de
- ☼ reîncărcare (1). Trageți maneta de reîncărcare înapoi pentru a deschide axul cartușului (2).

#### Pentru unghii:

- ☼ Așezați cuiele cu capul în jos pe partea stângă a arborelui cartușului (2). Pe partea stângă se vede și un simbol de cui pe arborele cartușului, a se vedea fig.D.

#### Pentru capse:

- ☼ Așezați cap la cap cap capsele în axul cartușului
- ☼ (2). Împingeți maneta de reîncărcare pentru a închide complet axul cartușului.

- ⚠ Înainte de a încărca dispozitivul, asigurați-vă că mașina se află în poziția
- ⚠ "0". Nu încărcați niciodată capse și cuiele în același timp.

#### Verificarea arborelui cartușului

- ☼ Fereastra nivelului de umplere a cartușului (7) indică cantitatea de capse/unelte din interiorul axului cartușului.

#### Utilizarea dispozitivului de fixare

- ⚠ După fiecare încercare de încărcare, testați mașina pe o bucată de racletă.

- ☼ Apăsați comutatorul "0/1" (4) pe "1" pentru a debloca
- ☼ mașina. Apăsați comutatorul "0/1" (4) pe "0" pentru a bloca mașina.

📖 **Notă:** Atunci când nu este utilizat, apăsați comutatorul "0/1" pe "0" pentru a bloca aparatul.

📖 **Notă:** Întotdeauna stocați în Lock pe poziția "0".

#### Plasarea sculei

1. Așezați unealta pe piesa de prelucrat în locul în care ar trebui să se afle capsă sau cuiul.
2. Apăsați ferm scula în jos prin apăsarea mașinii în partea superioară (5) cu o mână.
3. Folosiți cealaltă mână pentru a acționa comutatorul (3).
4. Prin apăsarea fermă a mașinii, ridicați siguranța acesteia.

#### ⚠ AVERTISMENT!

**Siguranța mașinii va fi ridicată atunci când se aplică o presiune asupra știftului de siguranță (6) de pe partea inferioară a mașinii. Întotdeauna asigurați-vă că gura de acroșare este în contact direct cu materialul atunci când apăsați comutatorul.**

#### Capsare

- ☼ Apăsați comutatorul (3).

- ⚠ Unealta va provoca un ricoșeu din cauza impactului cu care funcționează. Țineți cont de acest lucru. Pentru cuiele și capsele lungi, acest lucru poate cauza o capsare sau o bătut în cui greșită. Atunci când se

aplică o contrapresiune se poate evita capsarea sau baterea greșită.

## 5. ÎNTREȚINERE

### **⚠️ Asigurați-vă că mașina nu este sub tensiune atunci când efectuați lucrări de întreținere a motorului.**

Această mașină a fost proiectată pentru a funcționa pe o perioadă lungă de timp cu un minim de întreținere. Funcționarea continuă și satisfăcătoare depinde de îngrijirea corespunzătoare a mașinii și de curățarea regulată.

#### **Defecțiune**

În cazul în care aparatul nu funcționează corect, mai jos sunt prezentate o serie de cauze posibile și soluțiile adecvate:

În cazul în care o capsă sau un cui este blocat în sculă, urmați procedura de

- ☛ mai jos: Așezați mașina în poziția "0" (4).
  - ☛ Deschideți arborele cartușului (2) trăgând de maneta de reîncărcare (1) și lăsați să cadă
  - ☛ capsele/grafele blocate. Reîncărcați aparatul, consultați capitolul " Încărcarea cuielelor sau capsele"
  - ☛ pentru instrucțiuni.
- Testați mașina pe o bucată de fier vechi.

#### **Curățare**

Curățați în mod regulat carcasa dispozitivului cu o cârpă moale, de preferință după fiecare utilizare. Păstrați fantele ventilatorului libere de praf și murdărie. Îndepărtați murdăria rezistentă cu ajutorul unei cârpe moi, umezită cu apă cu săpun. Nu utilizați solvenți precum benzen, alcool, amoniac etc., care ar putea deteriora părțile din plastic.

#### **Pentru**

#### **încărcător**

#### **Utilizare**

#### **preconizată**

Acest dispozitiv are o baterie litiu-ion integrată, pe care o puteți încărca cu ajutorul cablului de încărcare USB inclus. (adaptorul de rețea USB nu este inclus).

- a) **Aparatul nu trebuie utilizat de către persoane (inclusiv copii) cu capacități fizice, senzoriale sau mentale reduse sau cu lipsă de experiență și cunoștințe, cu excepția cazului în care acestea au fost supravegheate sau instruite.**
- b) **Copiii trebuie supravegheați pentru a nu se juca cu aparatul.**
- c) Nu reîncărcați bateriile nereîncărcabile!
- d) În timpul încărcării, bateriile trebuie să fie plasate într-o zonă bine ventilată!
- e) **Bateriile integrate pot fi îndepărtate pentru a fi eliminate numai de către personal calificat.** Deschiderea carcasei poate distruge scula electrică. Pentru a scoate bateria din scula electrică, apăsați comutatorul Pornit/Oprit (4) până când bateria este complet descărcată. Deșurubați șuruburile de pe carcasă și îndepărtați carcasa carcasei pentru a scoate bateria. Pentru a preveni un scurtcircuit, deconectați conectorii de pe baterie pe rând și apoi izolați polii. Chiar și atunci când este complet descărcată, bateria conține încă o capacitate reziduală, care poate fi eliberată în cazul unui scurtcircuit.

## 6. DATE TEHNICE

Tipul de fișă de conectare A	USB tip A
Tipul de fișă de conectare partea B	USB tip Micro B
Numărul de capse/unghiuri	30/min.
Capse	6 până la 10 mm
Unghii	6 până la 10 mm
Greutate	ca. 0,74 kg

## 7. INSTRUCȚIUNI DE FUNCȚIONARE

### Operațiunea

- ✿ Acest produs nu trebuie utilizat de către copii și persoane cu deficiențe fizice sau mentale sau de către persoane neexperimentate, cu excepția cazului în care acestea au fost instruite sau învățate în mod corespunzător cu privire la utilizarea în siguranță a produsului sau dacă nu au fost supravegheate în mod corespunzător de către o persoană calificată care va fi responsabilă de siguranța lor.
- ✿ Aveți grijă sporită dacă produsul este utilizat în apropierea copiilor. Țineți întotdeauna aparatul în afara razei de acțiune a copiilor. Copiii trebuie supravegheați pentru a vă asigura că nu se joacă cu produsul.
- ✿ Nu permiteți niciodată copiilor sau persoanelor care nu cunosc conținutul acestui manual de utilizare să lucreze cu aparatul. Reglementările locale pot stabili vârsta minimă a utilizatorului. Utilizatorul este responsabil pentru daunele cauzate terților în zona de lucru a aparatului ca urmare a utilizării acestuia.
- ✿ Nu utilizați aparatul dacă sunteți obosit, sub influența alcoolului sau a narcoticelor.
- ✿ Dacă este necesar, folosiți mijloace de protecție personală (mănuși, încălțăminte de lucru, protecție pentru ochi, aparate de protecție respiratorie etc.). Mijloacele de protecție personală reduc riscul de rănire a persoanelor.
- ✿ Îmbrăcați-vă în mod corespunzător. Nu purtați haine largi sau bijuterii și asigurați-vă că părul, hainele sau mănușile nu se apropie periculos de piesele în mișcare. Hainele largi, bijuteriile sau părul lung pot rămâne prinse în piesele în mișcare.
- ✿ Acordați o atenție constantă, urmăriți ceea ce faceți și gândiți-vă atunci când lucrați cu unelte electrice. Nu utilizați scule electrice dacă sunteți obosit sau sub influența drogurilor, alcoolului sau a medicamentelor. Un moment de neatenție atunci când lucrați cu scule electrice poate duce la vătămări grave.
- ✿ Împiedicați situația în care instrumentul este pornit accidental. Asigurați-vă că întrerupătorul de declanșare este în poziția Oprit înainte de a conecta cablul de alimentare la priza de curent. Transportarea uneltelor electrice cu degetul pe întrerupătorul principal de declanșare sau conectarea cablului de alimentare la priza de alimentare atunci când întrerupătorul principal de declanșare este în poziția Pornit poate provoca răniri. Nu vă încurcați în propria cale. Când lucrați, mențineți întotdeauna o poziție fermă și un echilibru. Acest lucru va face posibil un control mai bun al sculei electrice în situații neprevăzute.
- ✿ Folosiți cleme sau o menghină pentru a fixa piesa de lucru. Este mai sigur decât să țineți piesa de prelucrat în mână și, în același timp, aveți ambele mâini libere pentru a opera scula.
- ✿ Păstrați zona de lucru ordonată și bine iluminată. O zonă de lucru dezordonată și prost luminată poate duce la rănire.
- ✿ Nu lucrați cu scula electrică într-un mediu exploziv, cum ar fi, de exemplu, zonele în care există substanțe lichide, gazoase sau pulverulente inflamabile. În interiorul scânței electrice se produc scânței, care pot provoca aprinderea pulberilor sau a vaporilor inflamabili.
- ✿ Nu lucrați cu materiale care conțin azbest. Folosiți o mască de praf. Atunci când lucrați cu uneltele asigurați-vă că există o distanță de siguranță față de copii și alte persoane. Distracțiile pot duce la pierderea controlului asupra sculei.

### Scopul utilizării

- ✿ Acest instrument nu este conceput pentru uz profesional.
- ✿ Nu utilizați produsul în alte scopuri decât cele prevăzute.
- ✿ Din motive de siguranță, mașina nu trebuie să fie utilizată ca motor de acționare pentru alte unelte de lucru și seturi de unelte, cu excepția cazului în care este permisă în mod expres de către producător.

### Instrucțiuni de utilizare

- ✿ Porniți și folosiți aparatul așa cum este descris în manualul de utilizare, urmați cu atenție toate instrucțiunile.
- ✿ Înainte de a efectua orice fel de inspecție, întreținere sau reparații, deconectați cablul de alimentare al încărcătorului de la rețeaua de alimentare.
- ✿ Utilizați unelte în stare bună de funcționare pentru sarcinile pentru care au fost proiectate.

- ☼ Lucrați numai în condiții de vizibilitate bună sau asigurați o iluminare artificială suficientă. Lucrați într-un mediu de lucru curat și ordonat.
- ☼ Asigurați-vă că, în timpul lucrului, vă mențineți o poziție fermă și stabilă. Nu uitați că căderile reprezintă una dintre principalele cauze de rănire în timpul accidentelor.
- ☼ Când găuriți foi de metal, folosiți un menghină și plasați o bucată de lemn sub foaie. O tablă metalică în rotație prezintă un risc grav.
- ☼ Asigurați-vă că burghiul sau șurubelnița nu sunt utilizate pentru a lucra la obiecte aflate sub tensiune, pentru a preveni rănirea prin șoc electric. Înainte de a utiliza această unealtă, verificați dacă cunoașteți locația tuturor conductorilor sau cablurilor electrice din perete (utilizați un detector de metale în acest scop).
- ☼ Depozitați și utilizați produsul numai la distanță de materiale și soluții inflamabile sau volatile.
- ☼ Păstrați produsul departe de temperaturi extreme, de lumina directă a soarelui și de umiditate excesivă. Nu îl utilizați într-un mediu prăfuit.
- ☼ Nu așezați produsul în apropierea aparatelor de încălzire, a focului deschis sau a altor aparate sau echipamente care sunt surse de căldură. Nu pulverizați produsul cu apă sau cu orice alt lichid. Nu turnați apă sau orice alt lichid în aparat. Nu scufundați aparatul în apă sau în orice alt lichid.
- ☼ Nu lăsați niciodată aparatul pornit fără supraveghere.
- ☼ Nu atingeți piesele mașinii până când acestea nu se opresc complet. Lăsați motorul să se răcească înainte de a depozita mașina într-o încăpere închisă.
- ☼ În niciun caz nu trebuie să reparați sau să modificați singur produsul. Încredințați toate reparațiile și reglajele acestui produs unui centru de service autorizat sau vânzătorului. Manipularea aparatului în timpul perioadei de garanție poate anula garanția.
- ☼ Producătorul nu este responsabil pentru daunele cauzate de utilizarea incorectă a acestui produs sau a accesoriiilor sale. Astfel de daune includ deteriorarea alimentelor, răniri, arsuri, arsuri, incendii etc.

## Siguranța electrică

### ATENȚIE!

**Citiți toate avertismentele de siguranță și toate instrucțiunile. Dacă nu respectați avertismentele și instrucțiunile furnizate, se poate produce o vătămare cauzată de un șoc electric, precum și un incendiu sau vătămări grave.**

### Notă:

Păstrați aceste avertismente și instrucțiuni pentru utilizare ulterioară. Termenul "unealtă electrică" din toate avertismentele se referă la unealta dvs. alimentată de la rețeaua electrică (are instalat un cablu de alimentare) sau la unelte fără cablu (fără cablu de alimentare).

- ☼ Încărcătorul aparatului fără fir poate fi conectat la orice priză de curent, împiedicând descărcarea, care este instalată în conformitate cu normele în vigoare.
- ☼ Ștecherul trebuie să fie alimentat la 230V 50Hz.
- ☼ Deconectați încărcătorul dacă nu îl veți utiliza pentru o perioadă lungă de timp, dacă schimbați unealta sau dacă efectuați lucrări de întreținere a acesteia.
- ☼ Ștecherul de alimentare de pe cablul de încărcare al uneltei trebuie să corespundă cu priza de alimentare. Nu modificați niciodată fișa de alimentare în niciun fel. Nu utilizați niciun adaptor de priză de alimentare pentru unelte protejate prin împământare. Ștecherul de alimentare nemodificat și prizele de alimentare corespunzătoare reduc riscul de rănire prin șoc electric.



- ☛ Nu atingeți suprafețe împământate, cum ar fi țevi, încălzitoare, sobe electrice și frigidere, atunci când lucrați cu aparatul. Atunci când corpul dumneavoastră este împământat, riscul de rănire prin șoc electric este crescut.

- ☼ Nu expuneți scula electrică la ploaie sau într-un mediu umed. Intrarea apei în scula electrică crește riscul de rănire prin șoc electric.
- ☼ Manipulați cu grijă cablul de alimentare. Nu utilizați niciodată cablul de alimentare pentru a transporta sau a muta unealta și nu trageți de el atunci când doriți să deconectați unealta de la rețeaua electrică. Evitați ca unealta să intre în contact cu obiecte unsoase, fierbinți și ascuțite sau cu piese în mișcare. Un cablu de alimentare deteriorat sau încurcat crește riscul de rănire prin șoc electric.
- ☼ Atunci când lucrați cu scule electrice într-un mediu umed, circuitul de alimentare trebuie să aibă instalat un dispozitiv de protecție împotriva curentului (RSD - dispozitiv de curent rezidual). Utilizarea unui dispozitiv de curent rezidual reduce riscul de rănire prin șoc electric.

### Instrucțiuni de siguranță pentru baterie și încărcător

- ☼ Utilizați numai bateria și încărcătorul furnizate cu această unealtă.
- ☼ Conectați încărcătorul numai la o priză de rețea cu o tensiune de 230 V.
- ☼ Protejați bateria și încărcătorul de umiditate. Nu utilizați dispozitivul într-un mediu exterior. Deconectați încărcătorul de la priza de alimentare de la rețea atunci când încărcătorul nu este utilizat, înainte de a curăța încărcătorul sau înainte de a efectua reparații la acesta.
- ☼ Aveți grijă deosebită de baterie. Împiedicați bateria să cadă pe o suprafață dură și nu expuneți bateria la efectele presiunii sau la alte solicitări mecanice excesive. Păstrați bateria la o distanță de siguranță față de căldura sau frigul excesiv.
- ☼ Nu încercați să reparați sau să dezamblați bateria sau încărcătorul. Dacă orice piesă este deteriorată, trimiteți-o la reparat la un tehnician calificat sau trimiteți-o spre reparare la un centru de service autorizat sau la vânzător.
- ☼ Încărcați bateria numai atunci când temperatura aerului ambiant este cuprinsă între 10°C și 40°C. O baterie încărcată poate fi utilizată pentru a alimenta unelte în condiții de funcționare la o temperatură cuprinsă între 0°C și 50°C. Dacă bateria nu este utilizată, depozitați-o într-un loc uscat, la o temperatură cuprinsă între 10°C și 30°C.

### ⚠ IMPORTANT! PERICOL!

Nu scurtcircuitați niciodată contactele bateriei și nu expuneți bateria la umiditate. Nu depozitați bateria împreună cu obiecte și piese metalice, care ar putea provoca un scurtcircuit al contactelor bateriei. Bateria ar putea să se supraîncălzească, să ia foc sau să explodeze.

- ☼ În cazul în care o persoană intră în contact cu electrolitul sau cu un alt lichid sau substanță care se găsește în baterie, trebuie să se spele imediat cu cantități mari de apă pentru a elimina această substanță. Dacă aceste substanțe intră în contact cu ochii, spălați ochii cu cantități mari de apă și solicitați imediat tratament medical. Nu aruncați bateriile reîncărabile în foc sau în apă. În caz contrar, se poate produce o explozie. O baterie reîncărabilă nu ar trebui să fie aruncată la gunoierul menajer obișnuit, indiferent dacă a fost sau nu folosită. În conformitate cu reglementările în vigoare, ar trebui să duceți bateria la un punct de colectare sau să o puneți în containerul etichetat "Baterii uzate" din magazinul nostru.
- ☼ Încărcați bateria numai cu un încărcător desemnat de producător. Un încărcător adecvat pentru un tip de baterie creează un risc de incendiu atunci când este utilizat cu un alt tip de baterie.
- ☼ Folosiți scula electrică numai cu un acumulator destinat a fi utilizat în aceasta. Utilizarea unor baterii diferite poate duce la un risc de rănire sau la un pericol de incendiu.
- ☼ Dacă nu utilizați bateria, depozitați-o departe de obiecte metalice, cum ar fi agrafe de hârtie, monede, chei, cuie, șuruburi sau alte obiecte mici, care ar putea duce la scurtcircuitarea contactelor bateriei. Scurtcircuitul contactelor bateriei poate provoca arsuri sau un incendiu.

## 8. ÎNTREȚINERE ȘI DEPOZITARE

### Întreținere

#### AVERTISMENT

!

Se recomandă ca toate reparațiile sau înlocuirile pentru acest instrument să fie efectuate de un tehnician de service calificat. Contactați sau vizitați cel mai apropiat magazin Menards pentru mai multe informații.

#### AVERTISMENT!

Folosiți întotdeauna doar o cârpă moale și uscată pentru a vă curăța șurubelnița, nu folosiți niciodată detergent sau alcool.

Deconectați unitatea de alimentare de la sursa principală înainte de curățare.

#### ATENȚIE!

Niciun agent chimic nu este aprobat pentru a fi utilizat la curățarea acestei scule electrice. Curățați numai cu o cârpă sau un prosop uscat.

#### ATENȚIE!

Deconectați încărcătorul dacă nu îl veți utiliza pentru o perioadă lungă de timp, dacă schimbați unealta sau dacă efectuați lucrări de întreținere a acesteia.

- ☼ Acest instrument nu necesită o întreținere specială. Același lucru este valabil și pentru părțile electrice ale sculei. Verificați dacă dispozitivul prezintă semne de uzură.
- ☼ Dacă încărcătorul este deteriorat (capacul, conductorii sau conectorul), aranjați imediat înlocuirea acestuia la centrul de service al furnizorilor.
- ☼ Îngrijirea regulată a mașinii va asigura nu numai o durată de viață și o performanță îndelungată. Înainte de utilizare, verificați întotdeauna vizual dacă există piese uzate sau deteriorate.
- ☼ Înlocuiți piesele deteriorate sau uzate. Pentru a vă asigura că mașina rămâne întotdeauna echilibrată, înlocuiți întotdeauna întregul set de scule uzate sau deteriorate.
- ☼ Piesele uzate sau deteriorate ale mașinii pot fi înlocuite numai la un centru de service autorizat sau la vânzător. Înainte de curățare, deconectați acest produs de la sursa de alimentare.
- ☼ Pentru a curăța părțile din plastic ale produsului, utilizați o cârpă moale înmuiată în apă caldă. Nu utilizați produse de curățare agresive și solvenți, deoarece acestea ar putea deteriora suprafața aparatului.
- ☼ Nu curățați aparatul sub apă curentă și nu îl scufundați sub apă.
- ☼ După schimbarea sculei de lucru, verificați dacă aceasta este fixată în poziția de depozitare. Nu utilizați unelte de lucru care nu sunt proporționate pentru a fi plasate în locul din magazin.
- ☼ Nu suprasolicitați scula electrică. Folosiți tipul potrivit de unealtă electrică pentru munca dumneavoastră. Atunci când se utilizează scula electrică corectă, rezultatul muncii va fi mai bun și mai sigur.
- ☼ Dacă nu este posibil să activați sau să dezactivați comutatorul principal de declanșare, nu lucrați cu unealta. Toate uneltele electrice cu un comutator de declanșare care nu funcționează sunt periculoase și trebuie reparate.
- ☼ Dacă nu lucrați cu unealta, depozitați-o în afara razei de acțiune a copiilor și împiedicați persoanele care nu sunt informate cu privire la funcționarea uneltei sau la acest manual de utilizare să lucreze cu ea. O unealtă electrică în mâinile unei persoane necalificate este periculoasă.

## RO 16 Întreținere și depozitare

- ✿ Efectuați lucrări de întreținere a sculei. Verificați dacă există abateri sau blocaje ale pieselor în mișcare, deteriorări ale pieselor individuale și alți factori care ar putea afecta funcționarea sculei. În cazul în care unealta este deteriorată, dispuneți repararea acesteia

Înainte de a-l utiliza. Multe accidente sunt cauzate de întreținerea neglijată a unei unelte. Unelele de tăiere întreținute corespunzător, cu muchii de tăiere ascuțite, sunt mai puțin predispuse să se blocheze în piesa de lucru și sunt mai ușor de manevrat.

- ✿ Păstrați uneltele de tăiere ascuțite și curate. Unelele de tăiere întreținute corespunzător, cu muchii de tăiere ascuțite, sunt mai puțin predispuse să se blocheze în piesa de prelucrat și sunt mai ușor de manevrat.
- ✿ Utilizați sculele electrice, accesoriile, uneltele de lucru etc. în conformitate cu aceste instrucțiuni, într-un mod adecvat pentru tipul de sculă electrică dat și luați în considerare condițiile de lucru și tipul de muncă pe care o veți efectua. Utilizarea sculelor electrice în alte scopuri decât cele pentru care au fost proiectate poate fi periculoasă.
- ✿ Întrerupătoarele deteriorate trebuie înlocuite la un centru de service autorizat sau la furnizor. Nu utilizați uneltele electrice care nu pot fi pornite și oprite.
- ✿ Nu lăsați uneltele electrice pornite fără supraveghere. Opriți întotdeauna scula și așteptați ca aceasta să se oprească complet înainte de a o lăsa jos.
- ✿ Folosiți protecție auditivă. Nivelurile excesive de zgomot pot provoca leziuni auditive.
- ✿ Atunci când executați sarcini în care uneltele de lucru pot intra în contact cu conductori electrici ascunși, țineți scula electrică de partea izolată care trebuie ținută. O unealtă de lucru care intră în contact cu un conductor electric "sub tensiune", va face ca părțile neizolate ale uneltei să devină sub tensiune și poate provoca ulterior vătămări prin șoc electric operatorului.
- ✿ Pentru reparații, contactați un centru de service autorizat sau un furnizor care va folosi piese de schimb originale. Acest lucru va asigura funcționarea corectă a sculei electrice.

### **⚠ ATENȚIE!**

**Utilizarea oricăror accesorii sau unelte care nu sunt recomandate în acest manual de utilizare poate crește riscul de rănire. Utilizați întotdeauna numai piese de schimb originale.**

- ✿ Curățați scula după finalizarea fiecărei sarcini de lucru.
- ✿ Nu utilizați burghie și piese de prelungire a găuririi uzate sau deteriorate. Astfel de unelte pot supraîncărca motorul și pot scădea eficiența.
- ✿ Aveți grijă să evitați deteriorarea motorului de către ulei sau apă.
- ✿ Verificați în mod regulat dacă scula nu a fost deteriorată în timpul funcționării standard. Asigurați-vă că toate piesele sunt conectate corect și nu utilizați acest produs dacă una dintre piesele sale a fost deteriorată sau pierdută.
- ✿ Când introduceți bateria în încărcător, asigurați-vă că aceasta este introdusă în mod corect și că nu există materiale între contactele bateriei, de exemplu pământ.
- ✿ Bateria și încărcătorul trebuie să fie protejate de căldură și de soare. Nu expuneți aceste produse la temperaturi extreme.
- ✿ Nu utilizați dispozitivul într-un mediu exterior.
- ✿ Utilizați numai încărcătorul furnizat cu acest instrument.
- ✿ În cazul în care produsul este deteriorat sau funcționează defectuos, contactați un centru de service autorizat sau vânzătorul.

### **Depozitare**

- ✿ Depozitați scula într-un loc uscat, la o distanță suficientă de sursele de căldură sau de vapori
- ✿

**RO 16** Întreținere și depozitare  
periculoși. Nu așezați niciun alt obiect pe utilaj.

## 9. DISPOZIȚIE



Aparatul, bateriile reîncărcabile, accesoriile și ambalajul trebuie să fie sortate pentru a fi reciclate în mod ecologic.

Nu aruncați uneltele electrice și bateriile/acumulatorii la gunoierul menajer!

### Numai pentru țările CE:



În conformitate cu Directiva europeană 2012/19/UE, uneltele electrice care nu mai sunt utilizabile și, în conformitate cu Directiva europeană 2006/66/CE, bateriile/baterii defecte sau uzate trebuie colectate separat și eliminate într-un mod ecologic corect.

#### INSTRUCȚIUNI ȘI INFORMAȚII PRIVIND ELIMINAREA MATERIALELOR DE AMBALAJ FOLOSITE

Depozitați orice material de ambalaj folosit la locul stabilit de municipalitate pentru eliminarea deșeurilor.

#### ELIMINAREA ECHIPAMENTELOR ELECTRICE ȘI ELECTRONICE UZATE



Acest simbol de pe produse sau din documentele de însoțire înseamnă că produsele electrice sau electronice uzate nu trebuie aruncate la deșeurile municipale obișnuite. Predați astfel de produse la punctele de colectare stabilite pentru eliminarea, restaurarea și reciclarea corespunzătoare. Alternativ, în unele țări ale Uniunii Europene sau în alte țări europene puteți returna produsele dvs. la dealerul local atunci când cumpărați un produs nou echivalent. Prin eliminarea respectuoasă a acestui produs puteți conserva resursele naturale prețioase și contribuiți la prevenirea oricăror efecte negative potențiale asupra mediului și sănătății umane care ar putea fi rezultatul eliminării greșite a deșeurilor. Adresați-vă autorităților locale sau celui mai apropiat punct de colectare pentru detalii suplimentare. În cazul eliminării necorespunzătoare a acestui tip de deșeurii, se pot aplica sancțiuni în conformitate cu reglementările naționale.

#### Pentru companiile din țările Uniunii Europene

În cazul în care doriți să vă debarasați de dispozitivele electrice și electronice, solicitați informațiile necesare vânzătorului sau distribuitorului. Eliminarea în alte țări din afara Uniunii Europene. În cazul în care doriți să eliminați acest produs, adresați-vă autorităților locale sau vânzătorului dumneavoastră pentru informații necesare privind metoda de eliminare.



Acest produs îndeplinește toate cerințele de bază ale directivelor UE care i se aplică.

Textul, designul și specificațiile tehnice pot suferi modificări fără notificare prealabilă și ne rezervăm dreptul de a le modifica.

Manual de utilizare în limba originală.







FIELDNANNO

Performanță în domeniul sănătății

Model /Modell /Modelis:

Záruční list  
Warranty Certificate  
Garantijos taisyklės  
Karta Gwarancyjna

Vyrobni číslo  
Vyrobné číslo  
Vyrobné číslo  
Serial No.  
Szériaszám  
Serijos Nr.  
Numer seryjny

Razítko a podpis prodejce  
Pečiatka a podpis predajcu  
Ștampila dealerului  
A kereskedő bélyegzője  
Pardavėjo antspaudas  
Pieczęćka i podpis sklepu

Datum prodeje  
Dátum predaja  
Data de achiziție  
Avásárásdátuma  
Pardavimo data  
Data zakupu

## Záruční podmínky

Prodávající poskytuje záručímku na výrobce zá- Prodávající poskytuje kupujícímu na výrobce záruku ad rr'-'i -y\*\*\* -'cpu- 24 mesiacov záruku ad jeho prevzatia kupujúcim. jicim. Záruka se poskytuje za dále uvedených pod- Záruka sa poskytuje ďalej za nižšie uvedených pod- mienek. Záruka se vztahuje pouze na nové spotřební mienok. Záruka sa vzťahuje iba na spotrebný tovar zboží prodané spotřebiteli pro běžné domácí použi- prodané spotřebiteli na běžné domácí použití. ti. Práva z odpovědnosti za vady(reklamaci) může Práva zodpovednosti za chyby(reklamácie) môže záruční uplatnit bud' u prodávajícího, u kterého kupující uplatnit' bud' u predávajúceho, u ktorého- byl výrobce zašoupen nebo v nižšie uvedeném au- ho bol výrobok zakúpený alebo v nižšie uvedenom autorizovanom servisu. Kupující je povinen reklamaci autorizovanom service. Kupující je povinen rekla- uplatnit bez zbytečného odkladu, aby nedocházelo máciu uplatnit bez zbytočného odkladu, aby ne- že zhoršení vady, neopodějí vsaž do konkre záruční docházalo ku zhoršení chyby, najneskôr však do doby. Kupující je povinen poskytnout pii reklamaci konra záruční doby. Kupující je povinni pri rekla- soucinnost nutnou pro ověření existence reklamo- mácií spolupracovat pri overení existence reklamo- vané vady. Do reklamáčního řízení se přijímá pou- vanéj chyby. Do reklamáčného procesu sa prijíma

ze kompletní a z důvodu dodržení hygienický\*yh iba kompletny- důvodu dodržania hygienických předpisu neznečistěný výrobce. V případě opráv- předpisov neznečistěný výrobce. V prípade opráv- néné reklamace se záruční doba prodlužuje a dobu nénéj reklamáacie sa záruční doba predlžuje a dobu ad ošamžku uplatnění reklamace do ošamžku ad okamžiku uplatnění reklamáacie do okamžiku pievzeti opraveného výrobku záručímku nebo oka- prevzatia opraveného výrobku záručímku, kedy je možu, kdy je záruční právními předpisy a obecné známy- použití se platnými právními předpisi a vseobecne mi a obvyklými způsoby používání, v důsledku pou- známými a obvyklými spôsoby používania, v dôsled- žiti výrobku k jinému účelu, než ke kterému je určen ku použitiu výrobku za iným účelom, než na ktorý je

-pošouzenivyróbkuvdúsedúzanebané nebo ne- urceny - poškodenie výrobku v dôsledku zanedbanej správne údržby-poškozenívýrobkuzpůsobenéjeho alebo nesprávnej údržby - poškodenie výrobku spó- znečistěním, nehodou a zásahem vyššímocí (živelná sobené jeho znečistěním, nehodou a zásahom vyšie údalost, požár, vniknutí vody...) vady funkčnos- moci (živelná udalost,požiar,vniknutievody...)chy- tí výrobku způsobené nevhodnou žvalitou signálu, byfunkčnosti výrobku způsobené nevhodnou žvalitou rušivým elektromagnetickým polem apod. - me- signálu, rušivým elektromagnetickým polem a pod.- cfianictej poitoení rjrobku(napr.ulomení tnošitú, mechanicképoitodenierjrobtulnapr.zlomeniegom- pad...)poitoení ipusobné pouitím nerhod- biš, pad...) poitoenie spôsobené pouitím ne- njth médií, náplní, spotřebnéto materiale (baterie) vhodnjcí médií, náplní,spotrebnéto materiálu(batě- nebo nerhodnými provoinými podmintami (např. rie)alebo nevfidioými prevaditovými podmienfmí( výsoté otoliniteloty,vysotá rltlost prostiedí, o t t i e - např. výsoté teploty v otoli,vysotá rltlost'prostredia, sv...) poškouení, úpravu nebojinzasat do výrob- otrasy...)poitodenie, upravualebo inzasah dory-

NIJ PRO Yedery i y eOpravněri10U rieb0 riebU0t0f10V0riU0 r0bU0 způsobeny 10e0práY10e/10U 0leb0 riebU0r10z0va-  
Záruka senevztahuje zejména: Záruka sa nevztahuje na:  
• vady, na kterých byla poskytnuta sleva- opotřebení - 'hyby, na které boli poskytnuté zály - opotřebenia a poškození vzniklé běžným užíváním výrobku ■ po- a poškozenia vzniknuté běžným užíváním výrobku ■

• vady, na kterých byla poskytnuta sleva- opotřebení - 'hyby, na které boli poskytnuté zály - opotřebenia a poškození vzniklé běžným užíváním výrobku ■ po- a poškozenia vzniknuté běžným užíváním výrobku ■

• vady, na kterých byla poskytnuta sleva- opotřebení - 'hyby, na které boli poskytnuté zály - opotřebenia a poškození vzniklé běžným užíváním výrobku ■ po- a poškozenia vzniknuté běžným užíváním výrobku ■

## Záručné podmienky

## Condiții de garantare

Acest produs este garantat pentru o perioadă de 24 de luni de la data achiziției către utilizatorul final. Garanția este limitată la următoarele condiții. Garanția se referă numai la bunurile clientului care utilizează produsul pentru uz casnic.Cererea de service poate fi depusă fie la magazinul dealerului de unde a fost cumpărat produsul, fie la magazinele de service autorizate menționate mai jos. Utilizatorul final este obligat să formuleze o reclamație imediat ce apar defectele, dar numai până la sfârșitul perioadei de garanție. Utilizatorul final

-utilizatorul este obligat să coopereze pentru a certifica defectele de clai- miere. Uniciodată nu va fi acceptat decât un produs finalizat și curat (care respectă standardele de igienă). În cazul unei cereri de garanție eligibile, perioada de garanție va fi prelungită cu perioada cuprinsă între data solicitării cererii de garanție și data prelucrării produsului de către utilizatorul final sau data la care utilizatorul final este obligat să il preia. Pentru a obține serviciul în cadrul acestei garanții, utilizatorul final este obligat să certifice cererea de despăgubire cu următoarele documente completate corespunzător: chitanță; certificat de garanție, certificat de instalare. ... Această garanție este nulă în special dacă se aplică după cum urmează: - Defecte care au fost puse în vânzare. - Deteriorări "de uzură" cauzate de utilizarea obișnuită. - Produsul a fost deteriorat în urma unei instalări neprofesioniste sau greșite, utilizat contrar manualului de instrucțiuni de aplicare, utilizat contrar prevederilor legale.

ena'itiferit și colitititio procesele de 10Se Or 10Se4 fôr un alt scop pentru care a fost proiectat.-Produsul a fost deteriorat din cauza unei întreprineri neingrijite sau insuficiente.-Produsul a fost deteriorat din cauza murdăriei, a unui caz de forță majoră (dezastru natural, incendiu, inundații,...) - Defecte de funcționalitate cauzate de dualitatea scăzută a semnalului, interferențe ale câmpului electromagnetic et'. - Produsul a fost me'hani'ailly deteriorat (de exemplu, buton spart, cădere...)- Deteriorări cauzate de utilizarea unor suporturi, umpluturi, consumabile (ba- ttere) sau de condiții de lucru neadevate (de exemplu, temperaturi ridicate, umiditate ridicată, cutremure,...) - Repararea, modificarea sau altă acțiune de defecțiune a produsului de către o persoană neautorizată.- înd-utilizatorul nu a dovedit suficient dreptul său de a revendica (momentul și locul de purchase). ■ Data on presented documents differs din datele privind produsele.- Caurile în care

## Jótállási jegy

A termék gyártója: **FAST ČR, a.s.** (Černokostelec-ká1621, Ričany u Prahy 251 01, Csehország)

A **FAST Hungary Kft.** (2310, Szigetszentmiklós, Kántor u. 10) mint a termék magyarországi importőre a jótállási jegyen feltüntetett típusú és gyártási számú készülékekre jótállást biztosít a fogyasztók számára az alábbi feltételek szerint:

A FAST Hungary Kft. a termékre a fogyasztó részére történő átadásától (vásárlástól), illetve ha az üzembe helyezést a terméket értékesítő vállalkozás vagy annak megbízottja végzi, az üzembe helyezéstől számított **24 hónapig** tartó időtartamra vállal jótállást. A termék **alkotórészeire és tartozékaira** (pl. akkumulátor) a jótállási idő a termék átadásától számított **12 hónap**.

A jótállási igény a jótállási jeggyel, a vásárlástól (üzembe helyezéstől) számított 1 évig a terméket értékesítő vállalkozásnál, illetve a jótállási jegyen feltüntetett hivatalos szerviznél közvetlenül is, míg a 13. hónaptól a 24. hónapig kizárólag a hivatalos szerviznél érvényesíthető.

Jótállási jegy hiányában a fogyasztói szerződés megkötését bizonyítottan kell tekinteni, ha a fogyasztó bemutatja a termék ellenértékének megfizetését hiteles érdemi igazoló bizonylatot. Mindezek érdekében kérjük tisztelt Vásárlóinkat, hogy őrizzék meg a fizetési bizonylatot is. A jótállási időn belüli meghibásodás esetén a fogyasztó - választása szerint - (i) a hibás termék díjmentes kijavítását vagy kicserélését követelheti, kivéve, ha a választott igény teljesítése lehetetlen, vagy ha az a jótállásra kötelezettnek a fogyasztó által érvényesíteni kívánt másik igény teljesítésével összehasonlítva aránytalan többletköltséget eredményezne, vagy (ii) ha a kötelezett a kijavítást, illetve kicserélést nem vállalata, vagy e kötelezettségének megfelelő határidőn belül, a fogyasztó érdekeit kímélve nem tud eleget tenni, vagy ha a fogyasztónak a kijavításhoz vagy kicseréléshez fűződő érdeke megszűnt, akkor a fogyasztó megfelelő árleszállítást igényelhet, vagy a hibát a kötelezett költségére maga kijavíthatja vagy mással kijavíttathatja vagy elállhat a szerződéstől. Jelentéktelen hiba miatt elállásnak nincs helye. A fogyasztó a választott jogáról másira térhet át. Az áttéréssel okozott költséget köteles a jótállásra kötelezettnek megfizetni, kivéve, ha az áttérésre a jótállásra kötelezett adott okot, vagy az áttérés egyébként indokolt volt. A fogyasztó a hiba felfedezését követően kérelem nélkül, legkésőbb a felfedezéstől számított 2 hónapon belül köteles a hibát közölni. A bejelentés kapcsán kérjük vegye figyelembe, hogy a jótállási igény kizárólag a jótállási

határidőben érvényesíthető! Ugyanakkor, ha a jótállásra kötelezett jótállási kötelezettségének megfelelő határidőben nem tesz eleget, a jótállási igény a fogyasztó erre irányuló felhívásában tűzött megfelelő határidő elteltétől számított 3 hónapon belül akkor is érvényesíthető bíróság előtt, ha a jótállási idő már eltelt. E határidő elmulasztása jogvesztéssel jár. A jótállási kötelezettség teljesítésével kapcsolatosan felmerülő költségek a jótállás kötelezettjét terhelik.

A 151/2003. (IX.22.) Kormányrendeletben meghatározott tartós fogyasztási cikk meghibásodása miatt a vásárlástól (üzembe helyezéstől) számított három munkanapon belül érvényesített csereigény esetén a terméket értékesítő vállalkozás nem hivatkozhat aránytalan többletköltségre, hanem köteles a tartós fogyasztási cikket kicserélni, feltéve, hogy a meghibásodás a rendeltetésszerű használatot akadályozza. Kijavítás esetén a fogyasztási cikkbe csak új alkatrészt kerülhet beépítésre. A jótállásra kötelezett törekszik arra, hogy a kijavítás vagy kicserélés 15 napon belül megtörténjen. A rögzített bekötésű, illetve a 10kg-nál súlyosabb, vagy tömegközlekedési eszközön kézi csomagként nem szállítható fogyasztási cikket az üzemeltetés helyén kell megjavítani. Ha a javítás az üzemeltetés helyén nem végezhető el, a le- és felszerelésről, valamint az el- és visszaszállításról a jótállás kötelezettje, vagy – a javítószolgálatnál közvetlenül érvényesített kijavítási igény esetén – a javítószolgálat gondoskodik.

Nem számít bele a jótállási időbe a kijavítási időnek az a része, amely alatt a fogyasztó a terméket nem tudja rendeltetésszerűen használni. A jótállási idő a terméknek a kicseréléssel vagy kijavítással érintett részére, valamint a kijavítás következményeként jelentkező hiba tekintetében újból kezdődik.

Nem tartozik jótállás alá a hiba és a jótállásra kötelezett mentesül a jótállási kötelezettség alól, ha bizonyítja, hogy a hiba oka a termék fogyasztó részére való átadását követően keletkezett, így például ha a hibát ■ nem rendeltetésszerű használat, használati útmutató figyelmen kívül hagyása, helytelen szállítás vagy tárolás, leejtés, rongálás, elemi kár, készüléken kívülálló ok (pl. hálózati feszültség megengedettnél nagyobb ingadozása) ■ illetéktelen átalakítás, beavatkozás, nem hivatalos szerviz által végzett szakszerűtlen javítás ■ fogyasztó feladatát képező karbantartási munkák elmulasztása ■ normál, természetes elhasználódásra visszavezethető (pl. elem lemerülése) vagy üzemszerű kopásnak tulajdonítható meghibásodás okozta. A jótállás a fogyasztó jogszabályból eredő jogait, így különösen a Polgári Törvénykönyv szerinti kellekszavatossági illetve termékszavatossági jogait nem érinti.

Tájékoztatjuk, hogy az értékesítő vállalkozással felmerülő, fogyasztóvédelmi törvényben meghatározott fogyasztói jogvita bíróságon kívüli rendezése érdekében Ön a megyei (fővárosi) kereskedelmi és iparkamarák mellett működő békéltető testület eljárását is kezdeményezheti.

**Hivatalos szervíz / Autoryzowana sieć serwisowa**

revision 06/2017

Fast Hungary Kft.

2310, Szigetszentmiklós

Kántor u. 10

Hungary

Tel.: + 36/ 23 330 830

Fax: + 36/ 23 330 8274

fasthungary@fasthungary.hu

www.fasthungary.hu

## Garantija čaisyklės

Siam gaminiui suteikiama 24 mėnesių nuo įsigijimo datos garantija. Garantija apsiriboja žemiau pateikiamomis sąlygomis. Garantija skirta tik gaminiams, skirtiems buitiniam naudojimui. Dėl garantinio remonto pirkėjas gali kreiptis į pardavėjo parduotuvę, kuriuje gaminį pirkė, arba į nurodytą įgaliotą techninės priežiūros centrą. Galutinis naudotojas įsipareigoja pateikti pretenziją nedelsiant po defekto atsiradimo, tačiau tik iki garantacijos periodo pabaigos. Galutinis naudotojas įsipareigoja bendradarbiauti patvirtinant gaminio defektus, dėl kurių pateikia pretenziją. Priimtas bus tik pilnai sukomplektuotas ir švarus (pagal higienos standartus) gaminys. Jei pretenzija dėl garantinio remonto bus pagrįsta, gaminio garantijos galiojimo periodas bus prailgintas atitinkamai periodo nuo pretenzijos pateikimo datos iki galutinio naudotojas pasims sutaisyta gaminį arba iki datos, kada galutinis naudotojas turėtų pasimti sutaisyta gaminį. Norėdamas gauti garantinio remonto paslaugas, galutinis naudotojas turi patvirtinti pretenziją pilnai užpildytais sekančiais dokumentais: pirimo kvitu, garantiniu talonu, instaliavimo sertifikatu. ... Garantija netaikoma: - Nušalintoms (brokuotoms) prekėms. - prastai susidėvintiems gaminio dalims - Gedimams, atsiradusiems neprofesionaliai ar neteisingai gaminį instaliavus, nesilaikant gaminio naudojimo instrukcijų, naudojant gaminį ne pagal įstatymą numatytus standartus ar prastinius tokio tipo gaminių naudojimo proesius, naudojant gaminį kitai paskirčiai nei numatyta. - Gedimams, atsiradusiems dėl netinkamos ar nepatinkamos gaminio priežiūros. - Gedimams, atsiradusiems dėl purvo, nenugalimos jėgos aplinkybių (stichinių nelaimių, gaisro, potvynio, ...). - Gedimams, atsiradusiems dėl prastos kokybės signalo, elektromagnetinio lauko trikdžių ir kt. - Radus mechaninių pažeidimų (pvz. sulaužyti mygtukai, lūžimo požymiai...). - Gedimams, atsiradusiems naudojant gaminį su netinkamomis laikmenomis, jungiant prie netinkamai, dedant į gaminį netinkamus mašinimo saltinius (baterijas) ar dėl bet kokių kitų

netinkamų naudojimų sąlygų (pvz. užšalimas, temperatūros, didelės drengmės, žemos drėgnumo...). - Nustačius, kad gaminys taisytas, modifikuotas ar dytas neįgaliai tai daryti asmeni. - Jei galutinis naudotojas neturi visa reikalingą dokumentę, įrodančią jo teisę į garantinį remontą (pvz. dokumentą, kur būtų nurodytas gaminio įsigijimo laikas ir vieta), a e data pateiktus dokumentus, gaminį išleisti iš parduotuvės, o dokumentus išleisti iš parduotuvės.

## Różboae de război

Product objty jest 24 - miesięczn gwarancj, pocz zczwaj od daty zakupu przez klienta. Gwarancja jest ograniczona tylko do przedstawionych dalej warunków. Gwarancja obejmuje tylko produkty zakupione w Polsce i jest waana tylko na terytorium Rzeczpospolitej Polskiej. Gwarancja obejmuje tylko produkty funkcjonujace w warunkach gospodarstwa domowego (nie dotyczy produktów oznaczonych jako "Professional"). Zgłoszenia gwarancyjne moana doœnaœ w autoryzowanej sieci serwisowej lub w sklepie, gdzie produkt zostaœ nabyty. Uzytkownik jest zobowiazany zglosiœ usterkê niezwlocznie na jej wyzyciu, a najpóźniej w ostatnim dniu obowiazywania okresu gwarancyjnego. Uzytkownik jest zobowiazany do przedstawienia i udokumentowania usterki. Tylko kompletnie i czyste produkty (zgodnie ze standardami higienicznymi) bda przyjmowane do naprawy. Usterki bda ujawniane przez uziozyciowalny puilkt Serwisowy w moailiwie tróœcim terminie, nieprzepracujacym 14 dni roloznych. Okres gwarancji przedluzza siê a czas pobytu sprzetu w serwisie. Klient moie uhiagaœ siê a wymiang sprzetu na wolny ad wad, jezeli punkt serwisowy stwierdza napisnie, ze usuniecie wady jest niemoilwne. Aby produkt moilby przyciagly prez serwis, uzytkownik jest zobowiazany dostarczyc oryginalny dowodu zakupu (paragon lub faktura), podobit i wypdnonej karty gwarancyjnej, certyfikatu instalacji (niektóre produkty). Gwarancja zostaje uniewazniona jezli:

- usterka byla widoczna w chwili zakupu, a usterka wynita ze zwytlgo uytlowania i zuycia, - produkt zostaœ uszodziy z powodu zlej instalacji, niezastosowania siê do instrukcji obslugi lub uisctowania niezgodnego z przeznaczeniem, - produkt zostaœ usitodiony i ponodu ilej konserwacji lub jej bratu, u prôdukt 20Stal uSitodioniy i pWodil ianieusitzenia, nypadtu lub otlorinosti o charakterze sil wysiocy (powôdi, poiar, wojny, iamiesti- itp.) - produkt wytaiuje ile dilaanie i powodu slabeo sygnalu, iatiôcen electromagnetycyncyt itp., - produkt iosta usitodiony mecanianie lnp. wylamany przyryst, upadek, itp.), - produkt zostaœ usitodzon z powodu uycia niewlaciwcyct materialôn etsploatacyjncyf, noœnitów, atresoriów, baterii, akumulatoów itp. lub z ponodu uytowania w ilych warunkach (temperatura, wilgotnosc, wstrzasy itp.), - produkt byl naprawiany lub modyfitowany pries nieautoryzowany personal,
- uzytkownik nie jest w stanie udowodniœ zakupu (nieczytelny paragon lub faktura), - dane na przedstawionrñr dotumentarh sã inne nina urzadzeniu,
- product me moie byœ zidentyfikowany ze wglêdu na uszodziene numeru seryjnego lub plombs gna-







**jimø**

Performanță la domiciliu și în casă